

※H28年度の数値は、評価時点の数値。

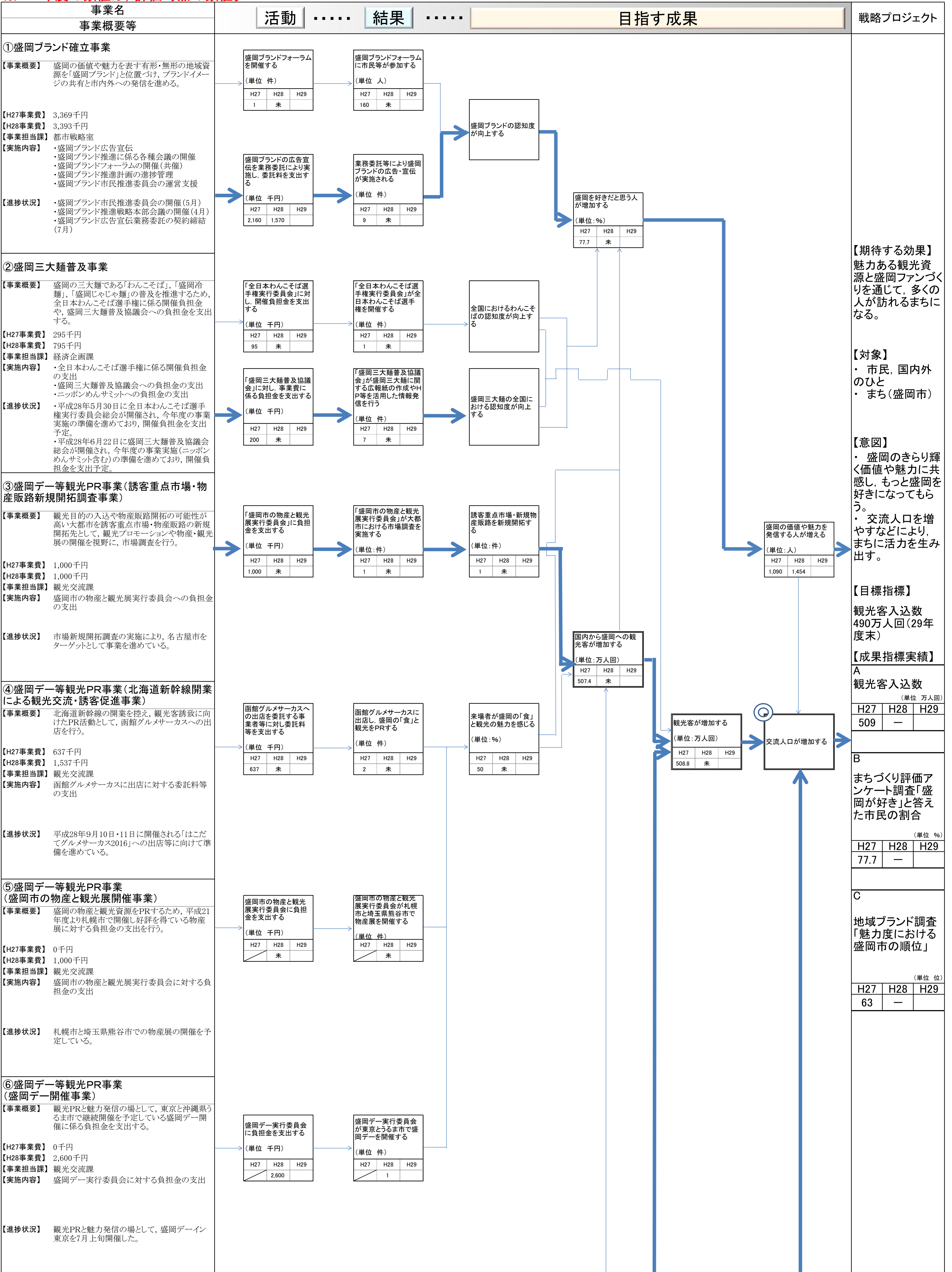

⑦盛岡第一等観光PR事業(東北六都市連携による誘客・地域産品プロモーション事業)

【事業概要】 東北の観光振興に向けた、県庁所在地6市と祭り団体、商工団体で構成する誘客ネットワークでの共同事業を推進するため、負担金を支出する。

【H27事業費】 450千円
【H28事業費】 450千円
【事業担当課】 観光交流課
【実施内容】 東北六都市誘客ネットワークに対する負担金の支出

【進捗状況】 県庁所在地6市と祭り団体、商工団体で構成する誘客ネットワークにおいて事業実施の準備を進めている。

⑧外国人観光客等受入環境整備・情報発信事業

【事業概要】 盛岡広域の地場産業の振興拠点であるとともに、年間40万を超える来場がある盛岡手づくり村を活用し、外国人観光客等の受入環境整備と外国人観光客への情報発信の強化を行い、インバウンド誘致の促進を図る。

【H27事業費】 0千円
【H28事業費】 5,825千円
【事業担当課】 観光交流課・ものづくり推進課
【実施内容】 外国人観光客のニーズ調査をもとに海外でのプロモーション活動と外国人受入施設の整備を行う。

【進捗状況】 タイからの旅行者を誘客するため、タイ国際旅行展でのトップセールス実施に向け、アンケート調査を実施した。

⑨MICE誘致推進事業

【事業概要】 市内を主会場とする一定規模以上の国際会議や全国規模のコンベンションなどに対して、開催費用の一部を助成する。東北最大の制度の創設し、市内の産業活動活性化を図る。

【H27事業費】 11,750千円
【H28事業費】 24,000千円
【事業担当課】 観光交流課
【実施内容】 MICEに係る補助金の支出

【進捗状況】 平成28年度補助金24,000千円のうち一部(14,000千円)を前金払で支出済である。

